

DESCRIPTION: ELECTROMAGNETIC HORN – HIGH AND LOW TONE

DESCRIZIONE: AVVISATORE ELETTROMAGNETICO – TONO ALTO E BASSO

VEGA DUAL

Ref. 920335

Main specifications and performances / Principali caratteristiche

| | | |
|----------------------------------------------------|-------------------------|--------|
| Nominal voltage / Voltaggio nominale | 12 | Vdc |
| Voltage range / Voltaggio di utilizzo | 11,5-13,8 | Vdc |
| Current consumption / Assorbimento | 12 | A |
| Sound pressure level / Livello sonoro | 120 (1m) | dB(A) |
| Frequency 'L' / Frequenza tono basso | 310 | Hz |
| Frequency 'H' / Frequenza tono alto | 370 | Hz |
| Operating temperature / Temp. di utilizzo | -30° to +80° | °C |
| Storage temperature / Temp. stoccaggio | -30° to +80° | °C |
| Corrosion resistance / Resist. alla corrosione | > 600 (salt spray test) | Hours |
| Operating relative humidity / Umidità di esercizio | 30 to 80 | % |
| Durability (1 sec ON, 4 sec OFF) / Durata | >50 000 | Cycles |
| Continuous blowing | > 3 | min |
| Electrical insulation / Isolamento elettrico | 500 | Vdc |
| Vibration (30 min, 3 axis) / Vibrazioni | 1 | g |
| Weight (each) / Peso (cad.) | 1240 | gr |
| Main materials / Principali materiali | Stainless Steel | |
| Main applications / Principali applicazioni | Boats | |

Dimensions (mm) / Dimensioni (mm)

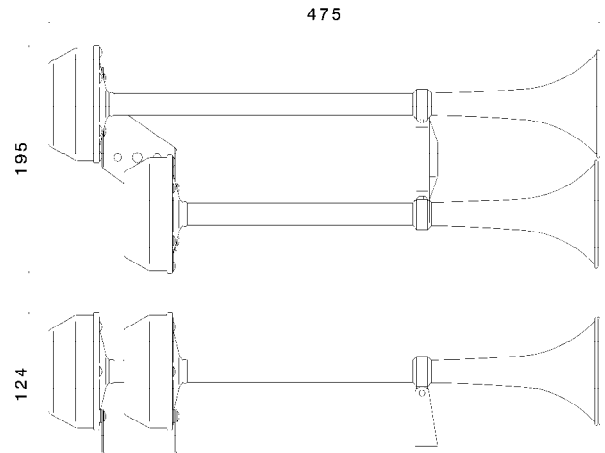

Available Electrical Connection / Connessioni elettriche disponibili

Fly leads / Filo elettrico

Other specifications / Ulteriori specifiche

Mechanical connection: flat and rigid surface facing the bracket edge

Montaggio meccanico: fissare la staffa a una superficie piana e rigida.

Horn's Protection: designed for external use
Protezione: progettato per installazione esterna.

Packaging: color box 135 x 200 x h480 mm

Imballo: scatola cartone 135x200xh480 mm

Master carton: 6 pieces

Imballo multiplo: cartone da 6 pezzi

Conformity to Standards of / Conformità agli Standard

PRODUCT
PRODOTTO

MANUFACTURING
PRODUZIONE

- ✓ ISO/TS 16949
- ✓ ISO 9001
- ✓ ISO 14001

Product and packaging / Prodotto e confezione

